

Filteranlagen der On - Serien

Vorteile

- Ölwechsel gehören der Vergangenheit an. Da keine Verbrennung gegeben ist, hat das Öl einen sehr hohen Reinheitsgrad und die üblichen Ölwechsel werden somit überflüssig. Da mehr als 90% aller Verunreinigungen, wie z.B. Metallpartikel, Sand und Staub aufgesaugt werden, bleibt das Öl sauber und ist in der Lage seine schmierende Funktion zu erfüllen. Folglich muss es nicht gewechselt werden und es hat somit eine fast endlose Lebensdauer.
- Verlängerung der Lebenszeit des Hauptfiltereinsatzes. Da die meisten Verschmutzungen durch den Nebenstromfilter aufgefangen werden, verhindert das die Sättigung des Hauptfilters. Der Hauptfiltereinsatz muss daher nicht so oft gewechselt werden.
- Erhebliche Reduzierung des Verschleißes. Durch das Auffangen der Partikelverunreinigungen vermeidet man eine verhängnisvolle Auswirkung auf alle Bestandteile des Motors. Die übliche Abnutzung wird auf ein absolutes Minimum reduziert. Der Ersatzteilaustausch für Pumpe, Dichtungen, Motor, Zylinder und Kolben etc. wird vermieden.
- Verlängerung der Lebenszeit des Motors. Durch das fehlende Verschleißverhalten verlängert sich des Lebenszeit aller Bestandteile und somit auch des gesamten Motors.
- Reduzierung von Wartungs- und Reparaturkosten. Die Verlängerung der Ölwechselabstände und die Minderung der üblichen Abnutzung machen sich bei den Wartungs- und Reparaturkosten und bei Liegezeiten positiv bemerkbar.
- Umweltfreundliche Auswirkungen. Die Verlängerung der Lebenszeit der Öle verhindert die Vergeudung von natürlichen Rohstoffen. In Ländern, in denen die Entsorgung von verschmutzten Ölen besteuert wird, wird die Verlängerung seiner Lebenszeit auch wirtschaftlich belohnt.

Installations Schema

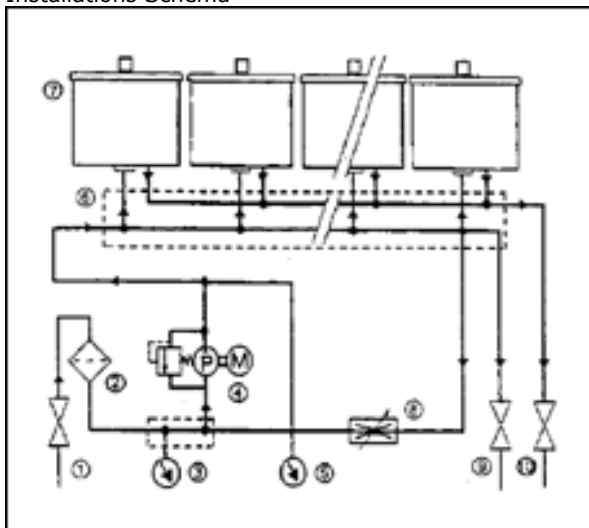

Eine ECOFIL Filtrieranlage der On-Reihe besteht aus einer Anzahl von Stahlgehäusen aus erstklassigem Stahl der T 30 Art. Die Anlage ist mit einer Pumpe und einem Motor ausgerüstet. Das System ist mit einem Vorfilter ausgerüstet, der die Pumpe davor schützt, beim Ansaugen von zu großen Verunreinigungen blockiert zu werden. Es ist ein Vakuummessinstrument vorhanden das überprüft, ob Öl durch das System läuft. Eine zusätzliche Überbrückungsleitung, die mit einem Nadelventil ausgerüstet ist erlaubt es dem Benutzer, den Ölfluss jeder möglicher Viskosität des Öls anzupassen, um die konstante Filtration kleiner Mengen Öls unter Niederdruck zu garantieren. Auf diese Weise wird die Bedingung erfüllt, eine ausreichende Tiefenfiltrierung zu gewährleisten. Ein Druckanzeiger zeigt an, wann sich Druck in den Filtergehäusen aufgebaut hat. Dies heißt, dass die Patronen mit Verunreinigungen gesättigt sind und ersetzt werden müssen. Ein Abfluss wird angeschlossen, um das System für Wartung oder Transport zu leeren. Dieses Zusatzsystem ist standardmäßig in einem Stahlrahmen eingebaut, der mit vier Schwenkerrädern für eine einfache Verschiebung ausgerüstet ist. Die ON Reihen gibt es in fünf Standardgrößen, mit zwei nebeneinander liegenden Filtergehäuse, aber sie können auch in einer anderen gewünschten Größe oder Einstellung, je nach Kundenwunsch geliefert werden. Die Filtrierkapazität der unterschiedlichen Öleinsätze der On Reihe wächst natürlich mit der zunehmenden Anzahl der angebrachten Filtergehäuse.

Der Ein- und Auslass—Schlauch wird bei der ON - Serie einfach an den Ölvorratsbehälter angeschlossen. Die Pumpe saugt das Öl an und drückt es durch das Filtergehäuse. Das saubere Öl wird zum Behälter zurückgebracht. Bevor Sie mit der Installation beginnen, überprüfen Sie immer, ob ein Filtereinsatz der erforderlichen Art in jedem Filtergehäuse eingesetzt ist und dass alle Verschlüsse richtig geschlossen sind. Überprüfen Sie den Motor und ändern Sie die elektrische Spannung auf 110V wenn erforderlich. Befolgen Sie sorgfältig die Anweisung des Handbuches. Verbinden Sie die Schläuche mit Ein- bzw. Auslass. Der Ansaugschlauch sollte vorzugsweise nicht länger als 5 Meter sein und der Auslass-Schlauch sollte immer ungefähr 1 Meter kürzer sein als der Ansaugschlauch. Setzen Sie den Saugschlauch tief in den Behälter ein; vermeiden Sie jedoch Kontakt mit einem etwaigen Bodensatz, und sorgen Sie dafür dass sich der Rückflussschlauch gerade unter der Öloberfläche befindet.

Wenn Sie auf die Seite blicken, auf der die Ventile und Messinstrumente angebracht sind, entfernen Sie die rechte Seitenplatte und drehen Sie das Nadelventil gegen den Uhrzeigersinn, bis es vollständig geöffnet ist. Öffnen Sie nun das Einlass- und das Auslassventil. Schließen Sie das Auslassventil und schließen Sie die Anlage mit dem Netz. Schalten Sie die Anlage für nicht länger als 10 bis 15 Sekunden ein, um Drehrichtung des Motors zu überprüfen. Wenn Sie auf den Motor von der Pumpenseite her blicken, sollte er sich gegen den Uhrzeigersinn drehen. Falls er sich in die falsche Richtung dreht, schalten Sie die Maschine sofort aus und tauschen Sie die Phasen der Verdrahtung im Verbindungsblock am Motor oder am Stecker. Wenn sich der Motor zu lange in die falsche Richtung dreht, kann das Schäden an der Anlage verursachen. Schalten Sie die Anlage wieder an und schließen Sie langsam das Nadelventil (im Uhrzeigersinn) bis die Druckanzeige ca. 2 bar anzeigt. Lassen Sie die Anlage für ungefähr 10 bis 15 Minuten laufen, bis die ganze Luft heraus ist und der Öleinsatz vollständig mit Öl gefüllt ist. Während dieses Prozesses ist ratsam, in regelmäßigen Abständen Luft aus dem Ablassventil entweichen zu lassen. Schließen Sie das Auslassventil und dann justieren Sie langsam das Nadelventil, bis der Druckanzeiger einen Druck von 5 bar anzeigt. Jetzt öffnen Sie vollständig das Auslassventil. Der Druck fällt viel niedrigeres Niveau ab und die Maschine ist jetzt zur Filtrierung bereit.

ON 300

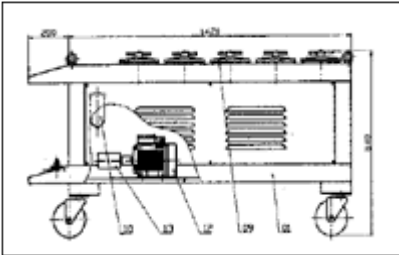
Typ	ON 300	Ein ON 300 besteht aus zehn Filtergehäusen in zwei Fünferreihen aus erstklassigem Stahl, einer Pumpe einem Motor und der bekannten Standard ON-Ausrüstung. Die Anlage hat eine Filterkapazität bis zu 30 Litern pro Minute und ist für jeden Tank bis zu einem Inhalt von 10.000 Litern ausgelegt.	
Produktnummer	3154		
Anzahl der Filtergehäuse	10 x T 30		
Außenmaße	570 x 14800 x 740 mm		
Gewicht	192 kg		
max. Tankinhalt	10.000 l		
Normalfluss	30 l/Min		
Einlass Anschluss	1 "		
Auslass Anschluss	1 "		
Auslass Anschluss	1/2 "		
max. Öltemperatur	100 ° C		
Viskositätsbereiche	9 – 220 cSt		
Speisespannung	3 x 220 V		
Motor	1,1 kW		
Filterpatronen	T 301, H 301, WG 301		

ON 360

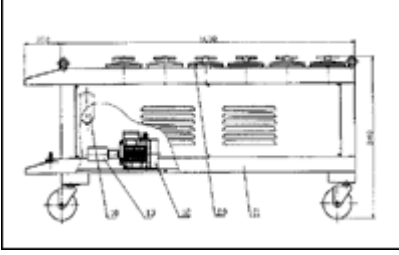
Typ	ON 360	Ein ON 360 besteht aus zwölf Filtergehäusen in zwei Sechserreihen aus erstklassigem Stahl, einer Pumpe einem Motor und der bekannten Standard ON-Ausrüstung. Die Anlage hat eine Filterkapazität bis zu 36 Litern pro Minute und ist für jeden Tank bis zu einem Inhalt von 12.000 Litern ausgelegt.	
Produktnummer	3155		
Anzahl der Filtergehäuse	12 x T 30		
Außenmaße	570 x 1700 x 740 mm		
Gewicht	223 kg		
max. Tankinhalt	12.000 l		
Normalfluss	36 l/Min		
Einlass Anschluss	1 "		
Auslaß Anschluss	1 "		
Auslaß Anschluss	1/2 "		
max. Öltemperatur	100 ° C		
Viskositätsbereiche	9 – 220 cSt		
Speisespannung	3 x 220 V		
Motor	1,1 kW		
Filterpatronen	T 301, H 301, WG 301		

A.B.O. Umweltservice

Waltraud Brandl

Schmiedweg 4 - Peterskirchen

84378 Dietersburg

Tel.: 0 85 65/96 47 73

Fax: 0 85 65/96 499 21

Internet: www.a-b-o-umweltservice.com

e-mail: umweltservice@tele2.de



Vertrieb von Filtertechnik
für Luft
für Öle
für Wasser
für Emulsionen